

# ATLAS

## Radlader L260

KRAFTVOLL. SICHTOPTIMIERT. KOMFORTABEL.

# L260



### Besondere Merkmale

- ▶ **Ausgezeichnete Rundumsicht**
- ▶ **Stahlkabine mit Wohlfühl-Arbeitsplatz**
- ▶ **Einfacher Wartungszugang für minimierte Stillstandszeiten**
- ▶ **Ergonomische Bedienelemente für ermüdungsfreies Arbeiten**
- ▶ **Optimale Traktion dank Automatik-Differentialsperren**
- ▶ **Ladeanlage mit TSP-Kinematik**
- ▶ **Kraftstoffeffizienter Cummins Turbo-Dieselmotor**
- ▶ **Vollautomatisches VarioPower-Getriebe für ruckfreie Beschleunigung bis 40 km/h**



**14,4 t**



**128 kW (174 PS)**



**2,5 - 4,5 m<sup>3</sup>**

## MOTOR

Hersteller, Fabrikat	Cummins, QSB 6.7
Typ	6-Zylinder, Turbo-Dieselmotor, COM III/EPA III
Arbeitsverfahren	4-Takt, Common Rail Einspritzsystem
Hubraum	6700 cm <sup>3</sup>
Leistung nach ISO 9249 bei 2200 min <sup>-1</sup>	128 kW (174 PS)
Kühlsystem	Wasser

## ELEKTRISCHE ANLAGE

Betriebsspannung	24 V
Beleuchtungsanlage nach StVZO und Euronorm	

## KRAFTÜBERTRAGUNG

Hydrostatischer Fahrtrieb, im geschlossenen Kreis, unabhängig von der Laderhydraulik. Ausgereifte Fahrautomatik, selbsttätige Optimierung von Zugkraft und Geschwindigkeit. Durch eine lastschaltbare Verstellung am Hydromotor können zwei Geschwindigkeitsbereiche gewählt werden. Stufenlose Geschwindigkeitsregelung vorwärts und rückwärts. Allradantrieb vom Untersetzungsgetriebe an der Hinterachse über eine Gelenkwelle an die Vorderachse. Brems-Inchpedal.

2 Schaltstufen:

„Geschwindigkeitsbereich I“	0-6 km/h
„Geschwindigkeitsbereich II“	0-40 km/h

## ACHSEN

Vorderachse: Planetenriebachse, starr angelenkt. Selbstsperrdifferential 45%

Hinterachse: Planetenriebachse mit integriertem Untersetzungsgetriebe, pendelnd aufgehängt, gedämpft durch Gummipuffer. Selbstsperrdifferential 45%.

Pendelwinkel ±12°

## REIFEN

Standardgröße 20.5 R25 VJT Bridgestone

## BREMSEN

Betriebsbremse: Hydraulisch betätigte 2-Kreis-Fremdkraftbremse. Nasse Lamellen in beiden Achsen, über den Allradantrieb auf alle vier Räder wirkend.

Zusatzbremse: Hydrostatisch durch geschlossenen Kreis des Fahrtriebs.

Feststellbremse: Federspeicherbremse, auf beide Lamellen der Hinterachse wirkend.

## LENKUNG

Knicklenkung, 2 Lenkzylinder mit beidseitiger Endlagendämpfung, vollhydraulisch über Load-Sensing-Prioritätsventil, schnelles und leichtes Lenken auch bei Motorleerlaufdrehzahl.

Gesamtlenkwinkel 80°

## BETRIEBSDATEN, STANDARDAUSRÜSTUNG

Einsatzgewicht (ISO 6016)	14400 kg
Kipplast, gerade (ISO 14397-1), Direktanbau / SW	10720 / 10360 kg.
Kipplast, geknickt (ISO 14397-1), Direktanbau / SW	9360 / 9040 kg.
Gesamtlänge, Schaufel am Boden	7230 mm
Gesamtbreite	2500 mm
Wenderadius, über Außenkante Standardschaufel	6150 mm
Radstand	3100 mm
Höhe über Kabine	3260 mm



## FÜLLMENGEN

Diesel-Tankinhalt	240 l
Hydrauliksystem (inklusive Tank)	135 l

## HYDRAULIK

Pumpenfördermenge	160 l/min
Arbeitsdruck	310 bar

Steuergerät: Proportionales Hydraulikventil mit 3 Steuerkreisen. Alle Bewegungen sind zeitgleich und unabhängig steuerbar. Einhebelkreuzschaltung (Multifunktionsgriff) für 2 Hub- und 1 Kippzylinder, mit Zusatzsteuerkreisschalter sowie integriertem Fahrtrichtungsschalter. Schwimmstellung im Steuerkreis „Senken“, elektro-hydraulisch betätigt. Zusatz-Steuerkreis ist elektrisch betätigt, mit vorwählbarer Mengeneinteilung und Impuls- sowie Dauerbetrieb.

## LADEANLAGE

Ladeanlage mit TSP-Kinematik, Werkzeug-Direktanbau.

Ladeschaufel (ISO 7546)	2,60 m <sup>3</sup>
Hubkraft am Boden (ISO 14397-2)	141.000 N
Reißkraft (ISO 14397-2)	119.900 N

## STAPLEREINRICHTUNG

Nutzlast (gesamter Hub- und Lenkbereich)	5000 kg
Gabelträger-Breite	1900 mm
Länge Gabelzinken (150x60 mm)	1200 mm
Standsicherheitsfaktor	1,25
Nutzlastermittlung auf ebenem Gelände = 80 % der Kipplast geknickt	

## KABINE

Elastisch gelagerte Vollsicht-Stahlkabine, ROPS (EN ISO 3471 ROPS) und FOPS (EN ISO 3449 FOPS) geprüft.

Das Fahrerhaus ist mit zwei Türen, elektrischen Scheibenwischern mit Intervallschaltung und Waschanlage vorne und hinten, getönter Panorama-Sicherheitsverglasung, Schiebefenster links ausgestattet.

Fahrersitz mit hydraulischer Dämpfung, Gewichtseinteilung und Beckengurt gemäß ISO 7096 und ISO 6683.

Kabinenheizung mit 3-Stufen-Heizgebläse (umschaltbar von Frischluft- auf Umluftbetrieb) und Scheibenentfrostung vorne und hinten.

Klimaautomatik.

Lenkrad in der Neigung und Höhe einstellbar.

Radioeinbau-Vorbereitung.

Je 2 Arbeitsscheinwerfer vorne und hinten.

Schalleistungspegel entspricht den EG-Richtlinien.

## LADESCHAUFEL

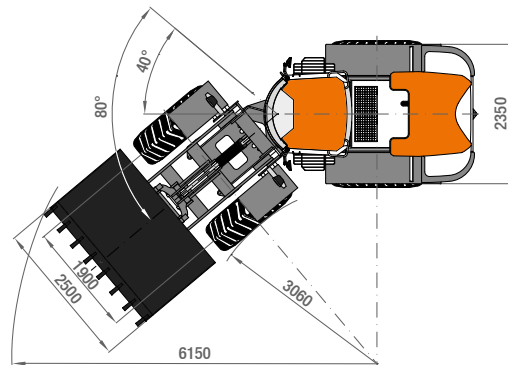
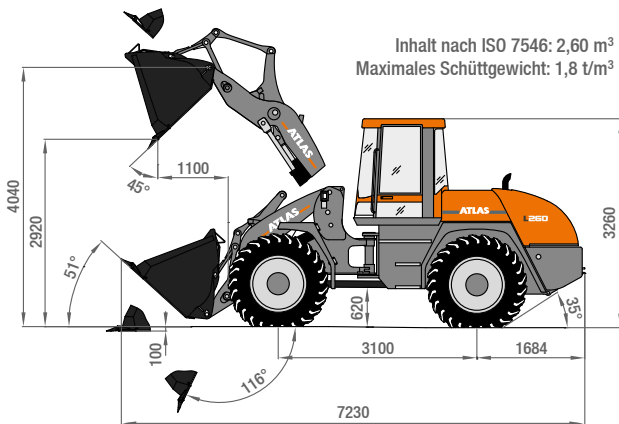

## STAPLEREINRICHTUNG

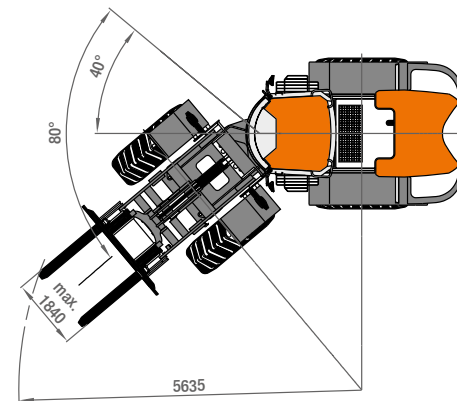
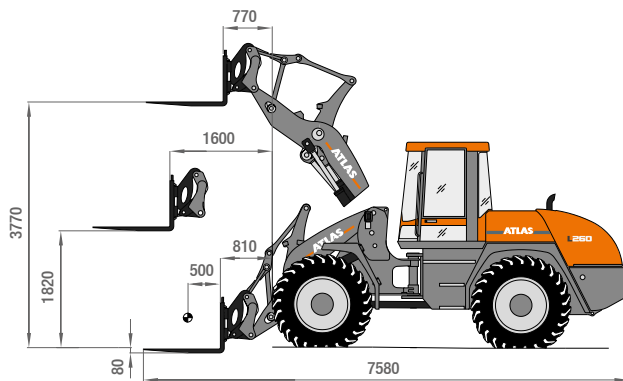

Nutzlast, ganzer Hubbereich: 5000 kg

## HUBGERÜSTVERLÄNGERUNG

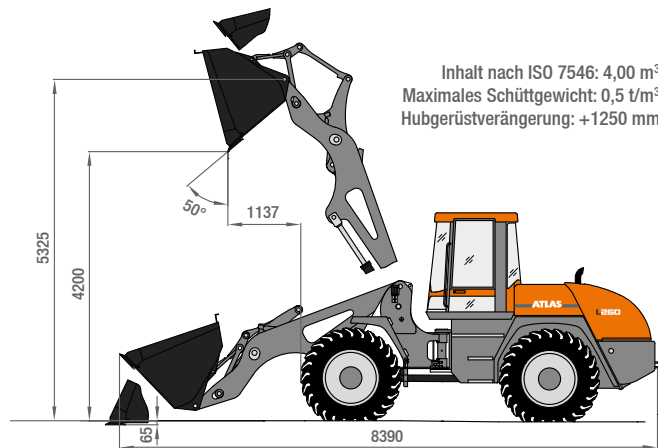
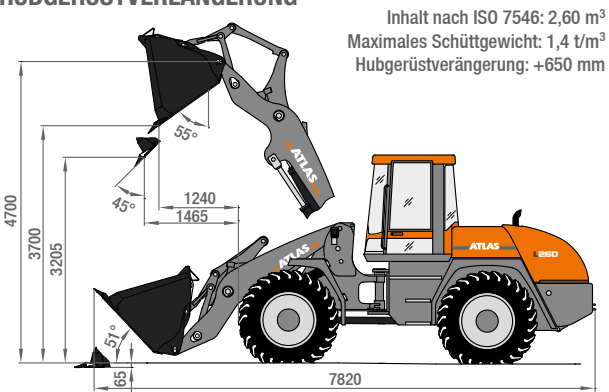

## SCHAUFELTYP

SCHAUFELTYP	Inhalt	Schüttgewicht	Breite	Schütthöhe
Ladeschaufel, SW, Aufreibzähne	2,50 m <sup>3</sup>	1,8 t/m <sup>3</sup>	2500 mm	2850 mm
Ladeschaufel, Direktanbau, Aufreibzähne	2,60 m <sup>3</sup>	1,8 t/m <sup>3</sup>	2500 mm	2920 mm
Erdschaufel, SW, Aufreibzähne	2,70 m <sup>3</sup>	1,6 t/m <sup>3</sup>	2500 mm	2810 mm
Erdschaufel, Direktanbau, Aufreibzähne	2,80 m <sup>3</sup>	1,6 t/m <sup>3</sup>	2500 mm	2880 mm
Leichtgutschaufel, Direktanbau, Unterschaubschar	3,40 m <sup>3</sup>	1,2 t/m <sup>3</sup>	2500 mm	2670 mm
Leichtgutschaufel, SW, Unterschaubschar	4,50 m <sup>3</sup>	0,8 t/m <sup>3</sup>	2800 mm	2460 mm
Hochkippschaufel, SW, Unterschaubschar	2,50 m <sup>3</sup>	1,2 t/m <sup>3</sup>	2500 mm	4550 mm

## BEISPIELE SCHÜTTGEWICHT

Granit, Basalt, Sand (feucht), Kies (feucht), Schiefer:	1,8 - 2,2 t/m <sup>3</sup>	Mutterboden, Ton, Steinkohle:	1,1 - 1,6 t/m <sup>3</sup>
Sandstein, Gips, Kalkstein, Erde (feucht), Sand (trocken), Kies (trocken):	1,5 - 1,8 t/m <sup>3</sup>	Holzschnitzel (trocken), Kompost, Koks:	0,2 - 1,0 t/m <sup>3</sup>

# ATLAS

## ZUSATZAUSRÜSTUNG

### REIFEN

20.5 R 25 XHA2 L3 Michelin
20.5 R 25 X Mine D2 L5 Michelin
20.5 R 25 XLDD2A L5 Michelin
20.5 R 25 VMT L3 Bridgestone
20.5 R 25 VSDL L5 Bridgestone
650/65 R 25 VTS Bridgestone
620/70 R 28 DT824 Goodyear
620/75 R 26 DT824 Goodyear
750/55 R 26 DT830 Goodyear
750/65 R 26 DT820 Goodyear
650/65 R 25 GP-3D Goodyear
750/65 R 26 MEGAXBIB Michelin
Sonderbereifung auf Anfrage

### FRONTANBAUGERÄTE

Ladeschaufel*	2,60 m <sup>3</sup>
Erdschaufel*	2,80 m <sup>3</sup>
Leichtgutschaufel*	3,40 m <sup>3</sup>
Leichtgutschaufel*	4,50 m <sup>3</sup>
Hochkippschaufel*	2,50 m <sup>3</sup>
Frontaufreißer, 4 Zinken	
Gabelträger, 1900 mm breit, ISO 2328, Klasse 3, Form B	
Gabeln, 1200 mm lang, Zinkenquerschnitt 150x60 mm	
Lasthaken, auf Gabelzinken aufschiebbar	
Lasthaken, in Schnellwechseleinrichtung	
Kran ausleger mit starrem Arm	
Kran ausleger, mechanisch teleskopierbar	
*optional mit Unterschraubschar	

### DIESELMOTOR

Dieselabgasreiniger	Katalysator
Kühlwasservorwärmung, 230 V	Zyklon Vorfilter

### FAHRERSTAND

Fahrersitz MSG85 (Komfort) mit hydraulischer Dämpfung, hoher Rückenlehne, Gewichtseinteilung und Beckengurt.

Fahrersitz MSG 95(Premium) mit Luftfederung, orthopädischer Lendenwirbelstütze, hoher Rückenlehne, verstellbaren Armlehnen, Kopfstütze, Sitz- und Rückenheizung.

### HYDRAULIK

Druckloser Rücklauf	Zweiter Steuerkreis, mechanisch
Befüllung mit Bio-Hydrauliköl / Esterbasis, BIO-E-HYD-HEES	Vierter Steuerkreis, proportional

### FAHRERKABINE

Rechte Tür mit Schiebefenster	Staubschutzanlage
Arbeitsscheinwerfer in ‚Xenon‘-Ausführung	Dieselstandheizung mit Zeitschaltuhr
Gelbe Rundumleuchte	Diebstahlsicherung, Wegfahrsperre
Kabinenschutzbelüftung	

### WEITERE AUSRÜSTUNGEN

Elektrische Betankungspumpe	Spezielle Kriechgangeinrichtungen auf Anfrage
Vorgesteuerte Rohrbruchsicherungen für Hub- und Kippzylinder	Dynamische Wägeeinrichtung, mit Drucker
Rückfahrwarneinrichtung (Backup-Alarm)	LSD-Last-Schwingungs-Dämpfungssystem
Zentralschmieranlage	Batterietrennschalter
Lenksystem „VersaSteer“	Kardanwellenschutz
Automatische Schaufelrückführung	Schutzgitter für Frontscheibe
Automatische Schaufelrückführung mit Hubhöhenbegrenzung	Schutzgitter für Frontscheinwerfer
Hubgerüstverlängerung (+650 mm/+1250 mm)	Schutzgitter für Rückleuchten
Achsen mit breiterem Flanschmaß	
Weitere Zusatzausrüstungen auf Anfrage	

[www.atlasgmbh.com](http://www.atlasgmbh.com)

**ATLAS Maschinen GmbH**

Atlasstrasse 6, 27777 Ganderkesee, Deutschland

T: +49 (0) 4222 954 0, F: +49 (0) 4222 954 343

[info@atlasgmbh.com](mailto:info@atlasgmbh.com)

L260\_DE (1) Gültig ab: August 2013. Produktbeschreibungen und Preise können jederzeit und ohne Verpflichtung zur Ankündigung geändert werden. Die in diesem Dokument enthaltenen Fotos und /oder Zeichnungen dienen rein anschaulichen Zwecken. Anweisungen zur ordnungsgemäßen Verwendung dieser Ausrüstung entnehmen Sie bitte dem zugehörigen Betriebshandbuch. Nichtbefolgung des Betriebshandbuchs bei der Verwendung unserer Produkte oder anderweitig fahrlässiges Verhalten kann zu schwerwiegenden Verletzungen oder Tod führen. Für dieses Produkt wird ausschließlich die entsprechende, schriftlich niedergelegte Standardgarantie gewährt. Atlas leistet keinerlei darüber hinaus gehende Garantie, weder ausdrücklich noch stillschweigend. Die Bezeichnungen der aufgeführten Produkte und Leistungen sind gegebenenfalls Marken, Servicemarken oder Handelsnamen der Atlas Maschinen GmbH und/oder ihrer Tochtergesellschaften. Alle Rechte vorbehalten. "ATLAS" ist eine eingetragene Marke der Atlas Maschinen GmbH. Copyright © 2013 Atlas Maschinen GmbH.