

ATLAS KOMPAKT

Minibagger AC 60B

EINSATZGEWICHT	6.24t (rubber track)/6.31t(steel track)
MOTORLEISTUNG	33.7kW/2100rpm
MOTOR MARKE	YANMAR
STANDARDLÖFFELINHALT	0.18m ³
MAXIMALE GRABTIEFE	3.7m



Minibagger AC 60B

Technische Daten

Motor

Hersteller,Fabrikat	Yanmar
Typ	4TNV94L-BVSU
Arbeitsverfahren	4-cylinder, Viertakt, wassergekühlt
Hubraum	3.054L
Leistung / Drehzahl	33.7kW/2100rpm

Größenparameter

Bodenfreiheit der Plattform	700mm
Schwenkradius Oberwagen	1600mm
Gesamtlänge	5877mm
Gesamtbreite	1900mm
Gesamthöhe	2615mm

Elektrische Anlage

Betriebsspannung	12V
Batterie	120Ah
Lichtmaschine	12V-55A
Anlasser	12V-3.0kW

Betriebsbereich

Maximale Schürfhöhe	5620mm
Maximale Auswurfhöhe	4010mm
Maximale Grabtiefe	3700mm
Maximale senkrechte Grabtiefe	2840mm
Maximaler Grabradius	6125mm
Maximaler Grabradius am Boden	5985mm
Grabkraft des Löffels	46.8kN
Grabkraft des Stiels	31.1kN
Spezifischer Bodendruck	35.6kPa
Schwenkgeschwindigkeit	9.4rpm

Fahrtrieb

Fahrgeschwindigkeit (Max / Min)	4.74/2.75 km/h
Steigfähigkeit	35°
Maximaler Zugkraft	42.1kN

Unterwagen

Breite des Unterwagens	1880mm
Breite der Raupenkette	400mm
Spurbreite	1965mm
Gesamtlänge der Raupenkette	2495mm
Höhe der Raupenkette	594mm

Füllmengen

Diesel-Tankinhalt	113L
Hydraulischer Tankinhalt	96L

Räumschild

Fahrerabhängig,feinfühlig mit Joystick steuerbar	
Räumschild Länge × Breite	1900X340mm
Maximale Hubhöhe von Räumschild	445mm
Maximale Grabtiefe von Räumschild	337mm

Hydraulik

Hauptpumpe	
Typ	2 variable displacement pumps, 1 gear pump
Durchfluss	2x59+42 L/min
Hauptdruckbegrenzungsventil	2x24.5+21 MPa

Excavator AC 60B

Working Ranges

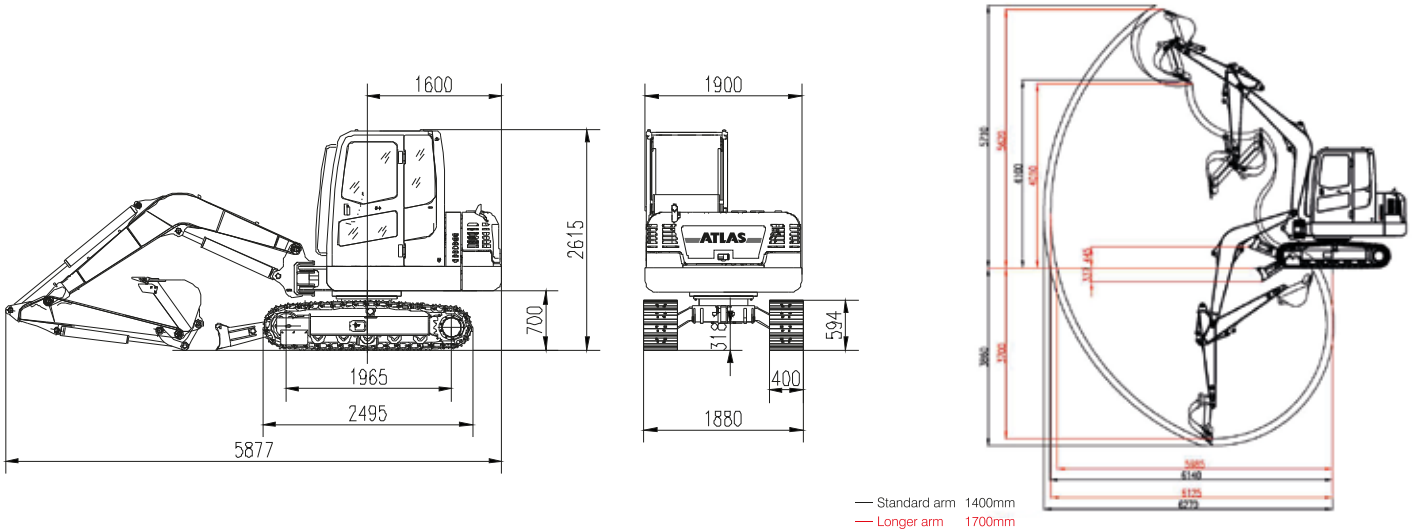

Load Capacity (standard arm: 1.6m)

B(m)	A(m)	MAX		5.0m		4.0m		3.0m	
		Front(kg)	Side(kg)	Front(kg)	Side(kg)	Front(kg)	Side(kg)	Front(kg)	Side(kg)
4.0		885.40*	837.50*	—	—	842.30*	861.40*	—	—
3.0		866.20*	581.70	—	—	885.40*	871.00*	—	—
2.0		832.70*	486.80	—	—	981.10*	697.20	1316.10*	1301.70*
1.0		890.20*	449.70	918.90*	474.50	1115.10*	631.20	1703.70*	969.50
0.0		1186.90*	585.80	1196.40*	614.70	1483.60*	750.90	1971.70*	1043.80
-1.0		1172.50*	614.70	—	—	1182.10*	639.50	1617.60*	837.50
-2.0		713.10*	833.40	—	—	713.10*	833.40	1397.40*	915.90

Notes:

- 1) Load with * is limited by hydraulic capacity and based on ISO 10567. Rated loads do not exceed 87% of hydraulic capacity.
- 2) Load without * is limited by tipping load and based on ISO 10567. Rated loads do not exceed 75% of tipping load.

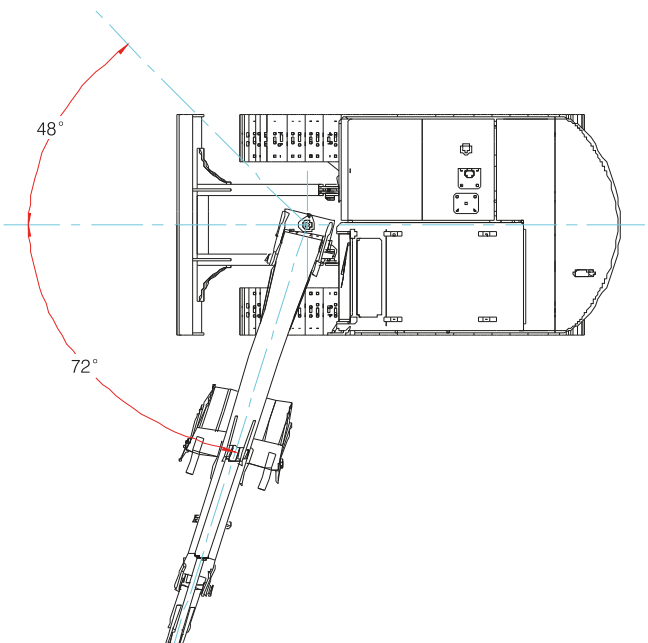

ATLAS KOMPAKT GMBH
 Stedinger Straße 324
 27751 Delmenhorst
 Germany
WWW.ATLAS-KOMPAKT.COM