

# ATLAS KOMPAKT

## Minibagger AC 20B



EINSATZGEWICHT	1.94 t (Gummikette)
MOTORLEISTUNG	13.3 kW/2200 rpm
MOTOR MARKE	YANMAR
STANDARDLÖFFELINHALT	0.04 m <sup>3</sup>
MAXIMALE GRABTIEFE	2.38 m

### Minibagger AC 20B

#### Technische Daten

##### Motor

Hersteller, Fabrikat	Yanmar
Typ	3TNV76-SSU
Arbeitsverfahren	3-Zylinder wassergekühlt
Hubraum	1.116 L
Leistung / Drehzahl	13.3 kW/2200 rpm

##### Größenparameter

Bodenfreiheit der Plattform	482 mm
Schwenkradius Oberwagen	1120 mm
Gesamtlänge	3820 mm
Gesamtbreite	990 mm
Gesamthöhe	2370 mm

##### Elektrische Anlage

Betriebsspannung	12V
Batterie	63Ah
Lichtmaschine	12V-40A
Anlasser	12V-1.4 kW

##### Betriebsbereich

Maximale Schürfhöhe	3770 mm
Maximale Auswurfhöhe	2720 mm
Maximale Grabtiefe	2380 mm
Maximale senkrechte Grabtiefe	1870 mm
Maximaler Grabradius	4040 mm
Maximaler Grabradius am Boden	3945 mm
Grabkraft des Löffels	22.7 kN
Grabkraft des Stiels	9.9 kN
Spezifischer Bodendruck	30 kPa
Schwenkgeschwindigkeit	10 rpm

##### Fahrantrieb

Fahrgeschwindigkeit (Max / Min)	3.5/2.0 km/h
Steigfähigkeit	30°
Maximaler Zugkraft	16.7 kN

##### Unterwagen

Breite des Unterwagens	990/1360 mm
Breite der Raupenkette	230 mm
Spurbreite	1210 mm
Gesamtlänge der Raupenkette	1555 mm
Höhe der Raupenkette	385 mm

##### Füllmengen

Diesel-Tankinhalt	23L
Hydraulischer Tankinhalt	35 L

##### Räumschild

Fahrunabhängig, feinfühlig mit Joystick steuerbar	
Räumschild Länge × Breite	1360X267 mm
Maximale Hubhöhe von Räumschild	295 mm
Maximale Grabtiefe von Räumschild	360 mm

##### Hydraulik

Hauptpumpe	
Typ	2 Variable Kolbenpumpen, 1 Zahnradpumpe
Durchfluss	2x21 + 15 L/min
Hauptdruckbegrenzungsventil	22.5/18 Mpa

# Minibagger AC 20B

## Grabkurven: Monoausleger

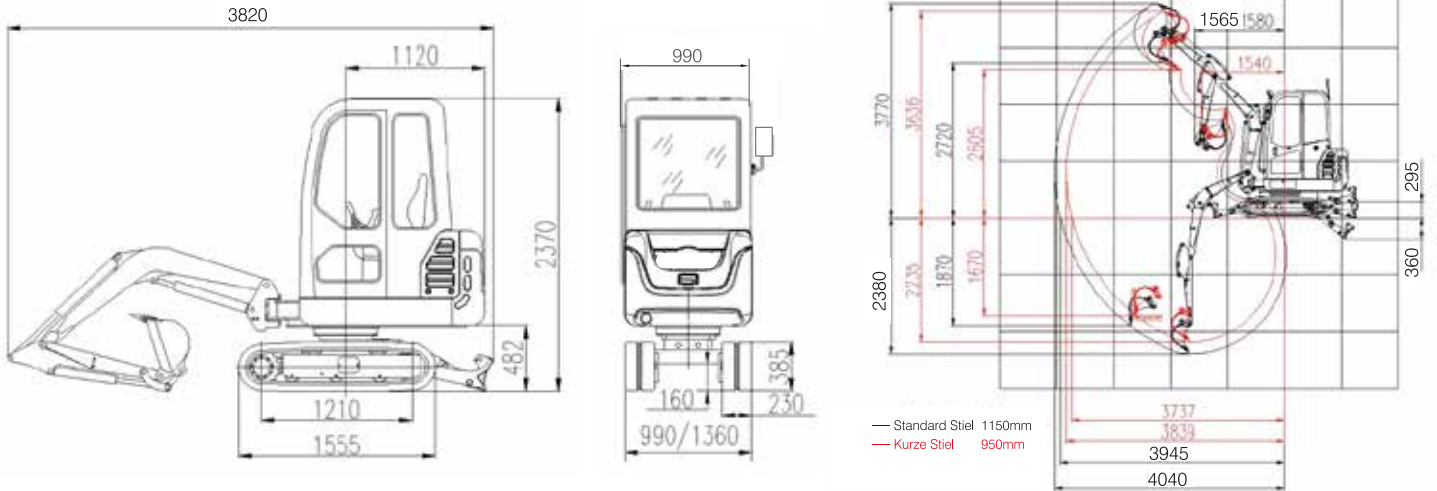

## Tragfähigkeiten (Standard Stiel 1.15 m)

B(m)	A(m)	MAX		3.0m		2.5m		2.0m	
		Über Schild(kg)	Über Seite(kg)	Über Schild(kg)	Über Seite(kg)	Über Schild(kg)	Über Seite(kg)	Über Schild(kg)	Über Seite(kg)
2.5		260.00	220.00	—	—	220.00	220.00	—	—
2.0		260.00	180.00	250.00	210.00	240.00	240.00	—	—
1.0		280.00	150.00	310.00	200.00	360.00	270.00	470.00	380.00
0.0		300.00	160.00	360.00	190.00	470.00	250.00	670.00	350.00
-0.5		320.00	170.00	360.00	190.00	480.00	250.00	670.00	340.00
-1.0		330.00	200.00	—	—	440.00	250.00	620.00	340.00

## Bitte beachten:

- 1) Werte mit \* sind Soll hydraulische Tragkräfte(ergibt sich aus 87% des Gesamtgewichts); A: Abstand von Schwenkmitte bis Löffelstielspitze;
- 2) Werte ohne \* sind Soll Kipp-Lasten(ergibt sich aus 75% des Gesamtgewichts); B: Abstand zwischen Löffelstiel und Boden

**ATLAS KOMPAKT GMBH**  
 Stedinger Straße 324  
 27751 Delmenhorst  
 Germany  
[WWW.ATLAS-KOMPAKT.COM](http://WWW.ATLAS-KOMPAKT.COM)

