

ATLAS KOMPAKT

Minibagger AC 18UB



EINSATZGEWICHT	1.88 t (Gummikette)
MOTORLEISTUNG	14.7kW/2200 rpm
MOTOR MARKE	PERKINS
STANDARDLÖFFELINHALT	0.04 m ³
MAXIMALE GRABTIEFE	2.20 m

Minibagger SWE18UB

Technische Daten

Motor	
Hersteller, Fabrikat	PERKINS
Typ	403D-11
Arbeitsverfahren	3-Zylinder wassergekühlt
Hubraum	1.1 L
Leistung / Drehzahl	14.7KW/2200 rpm

Größenparameter	
Bodenfreiheit der Plattform	436 mm
Schwenkradius Oberwagen	680 mm
Gesamtlänge	3582 mm
Gesamtbreite	990 mm
Gesamthöhe	2415 mm

Elektrische Anlage	
Betriebsspannung	12V
Batterie	60Ah
Lichtmaschine	12V-40A
Anlasser	12V-14 kW

Betriebsbereich	
Maximale Schürfhöhe	3458 mm
Maximale Auswurfhöhe	2431 mm
Maximale Grabtiefe	2206 mm
Maximale senkrechte Grabtiefe	1590 mm
Maximaler Grabradius	3942 mm
Maximaler Grabradius am Boden	3848 mm
Grabkraft des Löffels	22.7 kN
Grabkraft des Stiels	11.24 kN
Spezifischer Bodendruck	30.3 kPa
Schwenkgeschwindigkeit	10 rpm

Fahrantrieb	
Fahrgeschwindigkeit (Max / Min)	3.5/2.0 km/h
Steigfähigkeit	30°
Maximaler Zugkraft	16.7 kN

Unterwagen	
Breite des Unterwagens	990/1320 mm
Breite der Raupenkette	230 mm
Spurbreite	1210 mm
Gesamtlänge der Raupenkette	1538 mm
Höhe der Raupenkette	352mm

Füllmengen	
Diesel-Tankinhalt	21 L
Hydraulischer Tankinhalt	17 L

Räumschild	
Fahrerabhängig, feinfühlig mit Joystick steuerbar	
Räumschild Länge × Breite	1320X267mm
Maximale Hubhöhe von Räumschild	216mm
Maximale Grabtiefe von Räumschild	270mm

Hydraulik	
Hauptpumpe	
Typ	2 Variable Kolbenpumpen, 1 Zahnradpumpe
Durchfluss	2x21+15 L/min
Hauptdruckbegrenzungsventil	20/18 Mpa

Minibagger AC 18UB

Grabkurven: Monoausleger

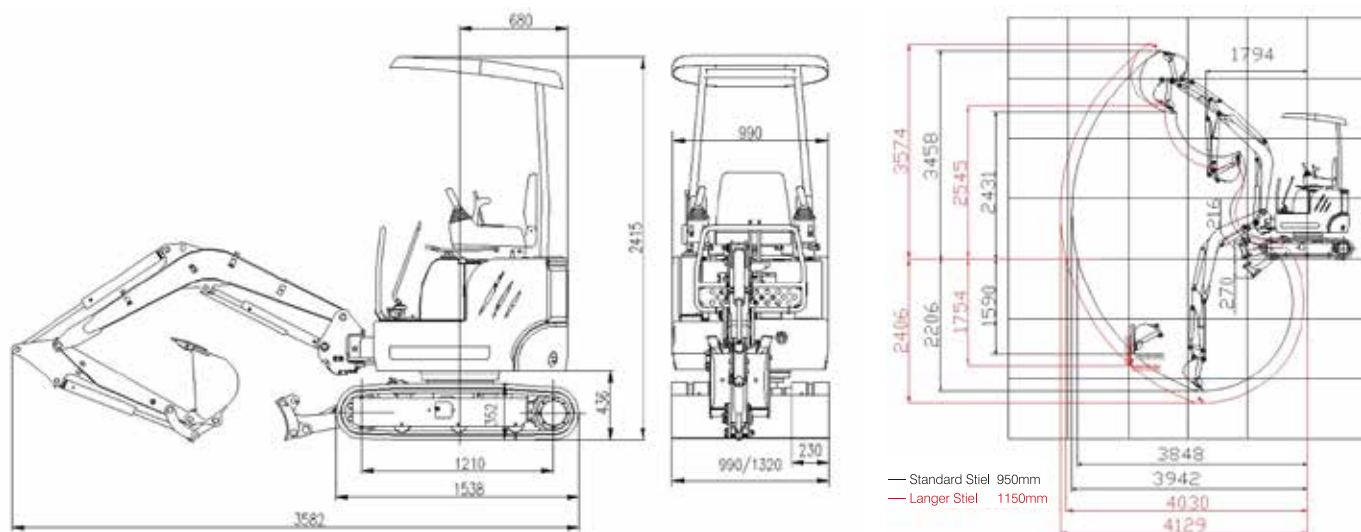

Tragfähigkeiten (Standard Stiel 0.95 m)

B(m)	A(m)	MAX		3.0m		2.5m		2.0m	
		Über Schild(kg)	Über Seite(kg)	Über Schild(kg)	Über Seite(kg)	Über Schild(kg)	Über Seite(kg)	Über Schild(kg)	Über Seite(kg)
2.5		220.10*	224.90*	205.80*	215.40*	—	—	—	—
2.0		220.10*	224.90*	220.10*	224.90*	244.10*	244.10*	—	—
1.5		239.30*	234.50*	244.10*	239.30*	263.20*	258.40*	335.00*	335.00*
1.0		229.70*	234.50*	244.10*	248.90*	272.80*	296.70*	368.50*	406.80*
0.5		234.50*	239.30*	272.80*	272.80*	349.40*	349.40*	473.80*	464.20*
0.0		258.40*	258.40*	268.00*	277.60*	325.40*	354.10*	449.90*	469.00*
-0.5		263.20*	258.40*	263.20*	258.40*	325.40*	315.90*	469.00*	449.90*
-1.0		253.60*	253.60*	—	—	272.80*	263.20*	368.50*	358.90*

Bitte beachten:

- 1) Werte mit * sind Soll hydraulische Tragkräfte(ergibt sich aus 87% des Gesamtgewichts); A: Abstand von Schwenkmitte bis Löffelstielspitze;
- 2) Werte ohne * sind Soll Kipp-Lasten(ergibt sich aus 75% des Gesamtgewichts); B: Abstand zwischen Löffelstiel und Boden

ATLAS KOMPAKT GMBH
Stedinger Straße 324
27751 Delmenhorst
Germany
WWW. ATLAS-KOMPAKT.COM

